



T350 – T450

高效与低成本的毛刺去除

T350和T450热能去毛刺机床提供快速、可靠的工业解决方案。在一个工序，同时去除所有内部、外部毛刺。机床设计满足于大批量的产品加工，适用于各类隐蔽部位毛刺去除。

可选用多种尺寸燃烧腔，燃烧腔最高压力可达23bar，机床最短加工节拍为55秒。

设备特征一览

- + **100%去毛刺 — 彻底**
在零件内部难于达到的孔道相交/相贯部位和外部轮廓获得一致，可重复性的去毛刺效果。
- + **通过气体流量控制，获得精确的燃气计量。**
流量控制装置将准确的调节燃气的混合配比，供应给燃烧腔精确的燃气压力。
- + **液压安全腔室闭合**
去除毛刺的腔室是密封关闭的，以减少污染和保障安全生产。
- + **人机界面和可扩展的可编程逻辑控制器 (PLC) / HMI**
软件便于快速参数设置，便于机床监控，具有故障自诊断功能。
- + **具有噪声抑制的机床外壳**
机床外壳可以防止噪音传播至生产环境，并保障机床操作人员的安全。
- + **生产效率**
通过TEM机床与后清洗装置的配合，将显著的提升机床产能。





技术信息

TEM T350 – T450

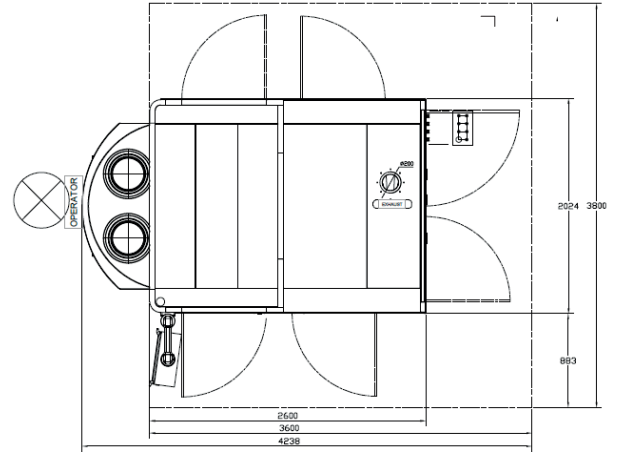
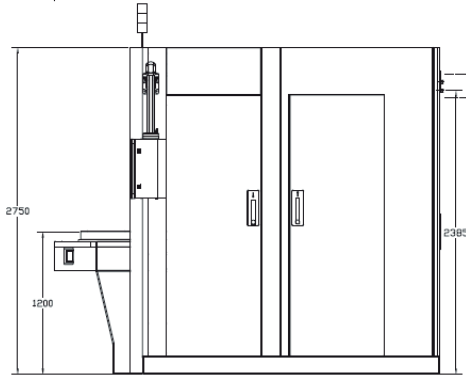
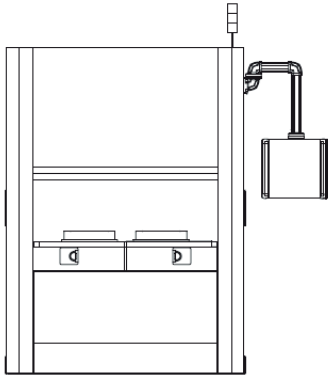

电气规格

- 电气控制柜集成安装于隔音机床外壳内。
- 15"触摸屏安装于悬臂末端。
- 具有手动或自动工作模式。

电力

电压 400 VAC; 3 P/N/PE/50 Hz
*可获得不同机床电压标准

控制

PLC Siemens S7-1500 (安全型 PLC)*
* 作为选项, 可以选择其它控制系统。

HMI

西门子(精智系列)15"触摸屏

可选项, 过程HMI显示与界面可传送至上位计算机。

连接要求

	水	气	氧气	甲烷
接口	G 1/2"	G 1/2"	G 1/2"	G 1/2"
压力	最小 3 bar	最小 5 bar	最小 25 bar	最小 25 bar

机床规格

- 三立柱框架结构。
- 夹紧力可达3.5 MN (T350), / 4.5 MN (T450).
- 分度转台可配备至5个工位

噪音水平 < 70 dB
重量 T350: 大约 10.000 kg
T450: 大约 12.000 kg

循环时间 (单次点火) 55-70秒

机床配置

	燃烧腔尺寸(ØxH)*	燃烧腔压力(bar)
T350	250 x 300	23
	250 x 400	23
	320 x 300	16
	320 x 400	16
	400 x 400	10
T450	320 x 400	20
	400 x 400	14
	450 x 400	10
	400 x 500 **	14

*应要求, 可获得更大尺寸

**腔室高度延长版, 高度 >450mm

混合燃气压力数值

材料	天然气
钢	8-20 bar
铸铁	5-20 bar
锌	5-10 bar
铝	5-10 bar
黄铜	8-20 bar

燃料气体可使用天然气/甲烷。

安全

排风系统具有真空传感器
燃气探测系统
混合阀测试
密封位置集成有探出式清洁装置

附件/选项

多种燃烧腔选项 — 直径和高度
气体压缩机
闭环冷却系统
全自动化



此系列的所有机床符合、适用于欧盟标准有关机床安全, 并带有CE标志。同时也遵守事故预防和VDE和IVDI的规定, 以及有关电磁兼容性的要求。

注: 规格和供货情况如有变更, 恕不另行通知。